

ГАБАРИТНЫЕ РАЗМЕРЫ

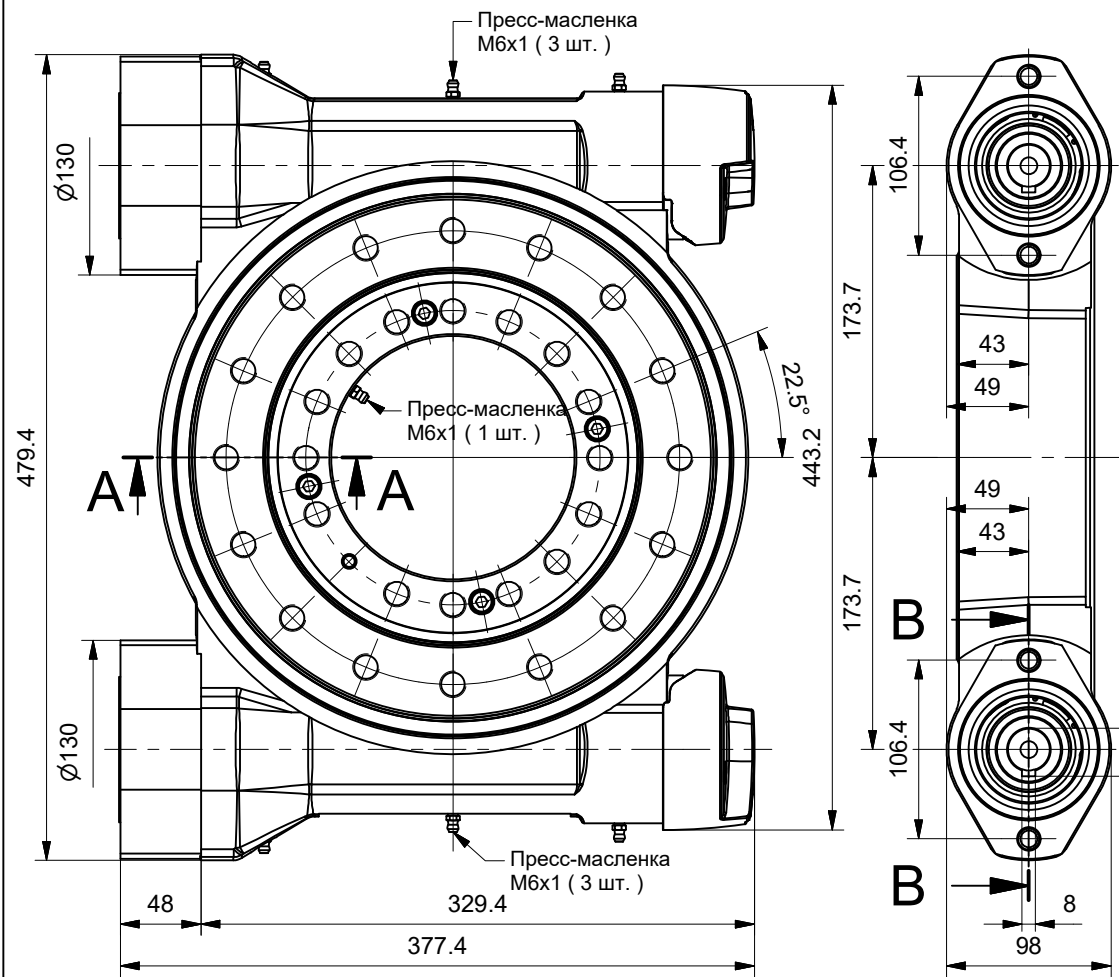

Сечение А-А

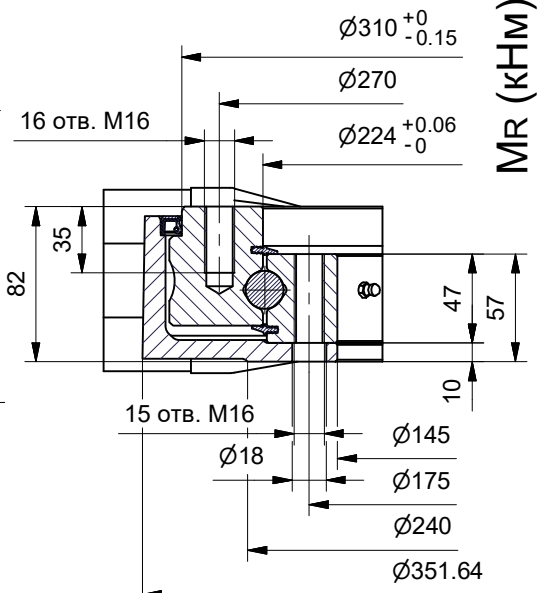

Сечение В-В

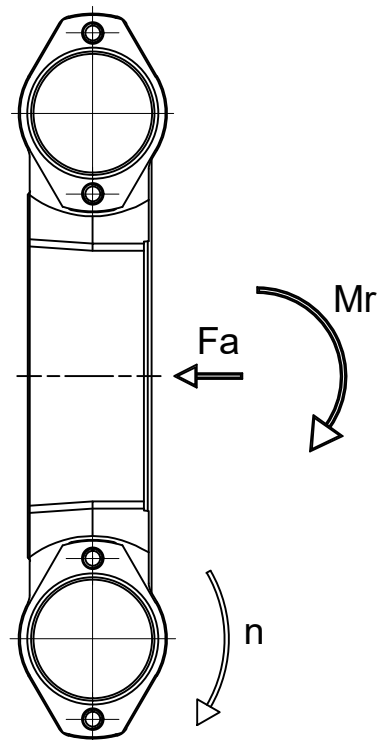
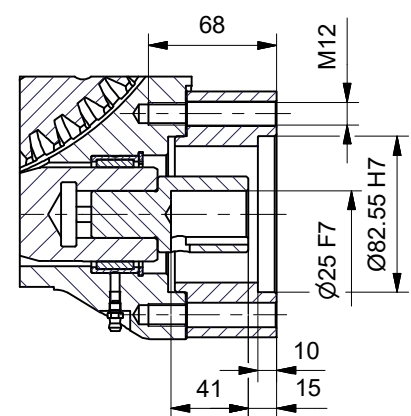

ДИАГРАММЫ НАГРУЗОК

Комбинированная нагрузка (преобладание осевой)



Преобладание опрокидывающей нагрузки

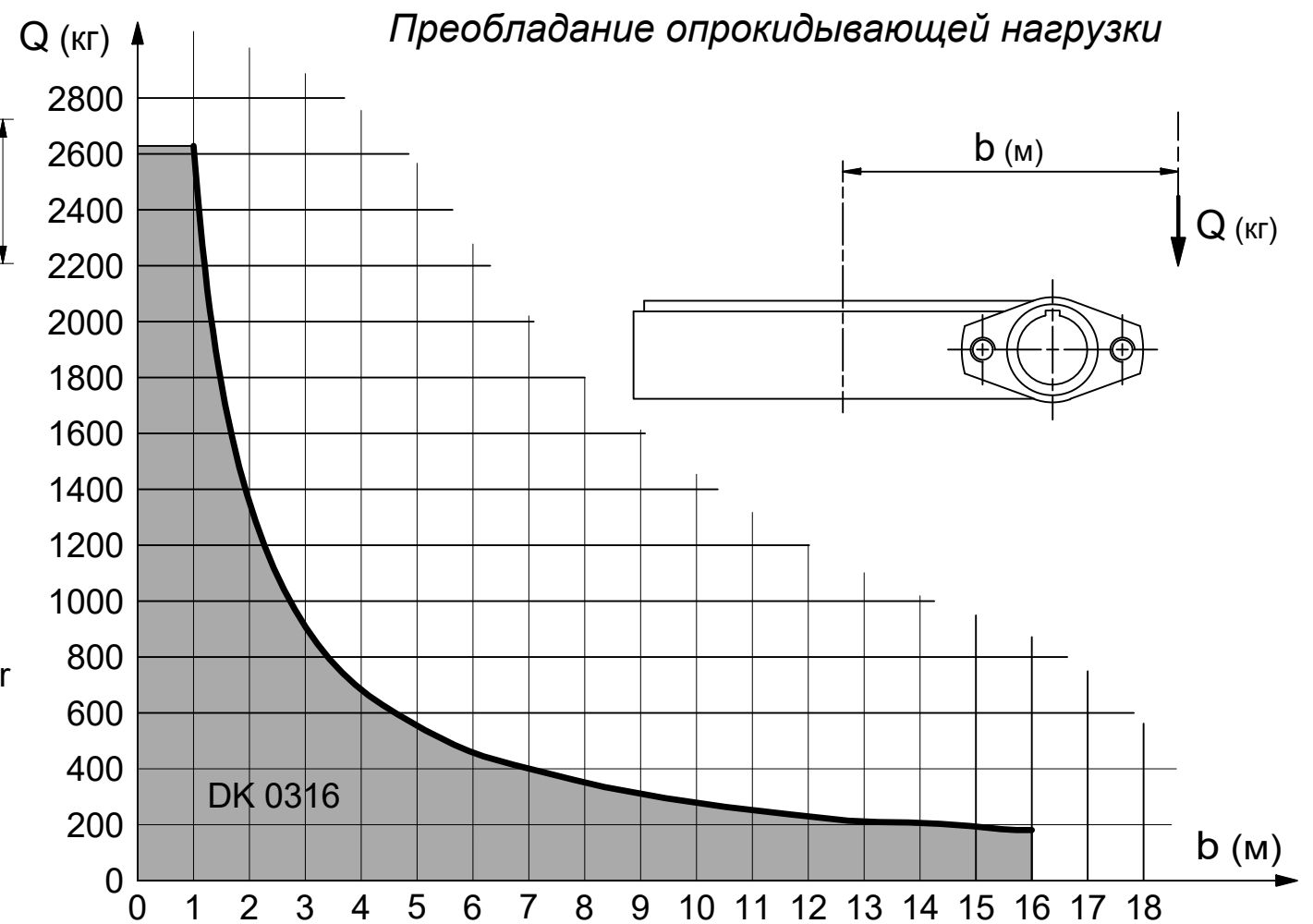

ТЕХНИЧЕСКИЕ ХАРАКТЕРИСТИКИ

Передаточное соотнош. $r = 1 : 61$

Макс. част. вращ. на входе $n = 100$ об/мин

Макс. момент на выходе $\left\{ \begin{array}{l} \text{постоян.} \\ \text{кратковрем.} \end{array} \right.$

$M_u = 9.450$ Нм

$M_p = 18.900$ Нм

Макс. опрокидывающий момент (момент торможения)

$M_r = 19.980$ Нм

Отсутствие проворота в обратном направлении не гарантируется

Масса 55,7 кг



ЛИСТ ТЕХНИЧЕСКИХ ДАННЫХ
ОПОРНО-ПОВОРОТНОЕ УСТРОЙСТВО DK0316

КОД GRXDK0316D Изм. 01